

# EDI 14

**Stöcklin** LI-ION

## STÖCKLIN – VOS AVANTAGES

### Des dimensions très réduites et une grande facilité d'utilisation

- Transbordement plus rapide des marchandises
- Maniabilité optimale
- Grande flexibilité

### Electronique de pointe

- Unité motrice triphasée avec la technique CAN-BUS
- Commande plus sûre également dans les déclivités
- Ménagement des marchandises à transporter et de l'appareil
- Caractéristiques de conduite toujours optimales
- Faible consommation de courant
- Bouton d'arrêt d'urgence

### Qualité suisse robuste

- Haute qualité et durée de vie importante
- Maintenance aisée
- Rapport prix-performance optimal
- Politique raisonnable du prix des pièces de rechange

## ENTRAÎNEMENT

Moteur AC à courant triphasé sans entretien avec un couple élevé à très faible vitesse et silence de fonctionnement important. Alimentation partielle lors du freinage électronique. L'entraînement latéral et le galet support latéral garantissent une stabilité optimale de conduite en entrepôt. Toutes les roues (également les galets de charge) sont en Vulkollan.

## SYSTÈME ÉLECTRONIQUE

Commande par microprocesseur librement programmable. Commande combinée de levage et de conduite. L'entraînement AC et le moteur de levage DC à rotation réglée consomment peu d'énergie. La levée initiale en série Lift-Stop ménage le puissant groupe hydraulique et les soupapes. Technique CAN-BUS avec la meilleure protection possible. Le système LOS (Limited Operating Strategy) permet un fonctionnement limité en cas de dysfonctionnements qui entraînent l'arrêt. Le comportement de conduite ainsi que d'autres paramètres peuvent facilement être réglés avec la console à programmation manuelle en fonction des différents besoins des clients.

## DIMENSIONS

Structure très compacte grâce à une construction 3D-CAD. Dimensions minimales permettant toutefois une maintenance aisée. La protection du châssis encastrée est amovible et facilite ainsi les travaux de maintenance et de réglage.



## ERGONOMIE ET SECURITÉ

Le fimon monté latéralement garantit une visibilité optimale lors de la prise et du stockage des charges. L'extrémité ergonomique du timon permet une utilisation très sensible même avec des gants de travail. Les grandes touches à bascule permettent d'élever et d'abaisser de manière précise, dosée et proportionnée. Utilisation possible dans des espaces restreints et également lorsque le timon est en position verticale grâce à l'interrupteur de pontage supplémentaire.

## STRUCTURE ET ÉQUIPEMENT

Développé à partir d'un nouveau module complexe, avec utilisation de nombreux composants. Malgré une structure compacte très robuste. Différents châssis de levage sont disponibles en stock. Touche d'arrêt d'urgence, compteur d'heure de fonctionnement combi, contrôleur de batterie avec affichage de code d'erreur. Chargeur intégré 30A/230V. Batterie 24V – 250 Ah.

## OPTIONS

- Batterie avec d'autres capacités
- Empattement court K9
- Sortie latérale pour changement de batterie
- Grille de protection
- Porte-fourches spéciaux selon besoin du client
- Exécution pour zones frigorifique

**Stöcklin**

# EDI 14

## Caractéristiques techniques

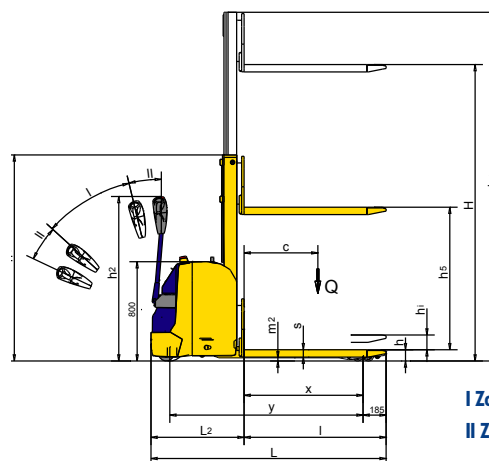
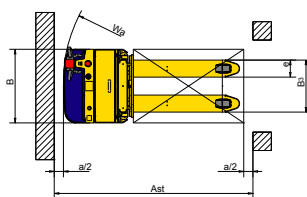

I Zone de conduite  
II Zone de freinage

### 1.2 Type

EDI 14

Performances			
1.5	Capacité de charge/Charge levage fourche	Q[kg]	1400
	Capacité de charge/Charge levage initial	Q[kg]	2000
1.6	Distance centre de gravité charge	c[mm]	600
5.1	Vitesse de déplacement avec/sans charge	[km/h]	5,5/5,5
5.2	Vitesse de levage avec/sans charge	[m/s]	0,13/0,2
5.3	Vitesse d'abaissement avec/sans charge	[m/s]	0,4/0,3
5.8	Tenue en côte avec/sans charge	[%]	10,0/17,0

Dimensions			
1.8	Distance charge	x [mm]	968
1.9	Empattement	y [mm]	1571
4.4	Levage initial	hi [mm]	120
4.9	Hauteur min./max. timon en service	h2 [mm]	770/1340
4.15	Fourche abaissée	h [mm]	90
4.19	Longueur totale	L [mm]	1910
4.20	Longueur avant-corps	L2 [mm]	755
4.21	Largeur totale	B [mm]	800
4.22	Masse fourche	s/e/l [mm]	60/185/1155
4.25	Ecartement ext. fourche	B3 [mm]	565
4.32	Distance/sol position abaissée	m2 [mm]	25
4.34	Largeur couloir de service palette 800x1200 VDI3597	Ast [mm]	2167
	Distance de sécurité	a/2 [mm]	100
4.35	Rayon de braquage	Wa [mm]	1735

Sous réserve de modifications techniques.

EDI 14

Poids (mât A24, 250 Ah)			
2.1	Poids propre, avec batterie	[kg]	985
2.2	Charge par essieu avec charge avant/arrière (1400 kg)	[kg]	1040/1345
2.3	Charge par essieu sans charge avant/arrière	[kg]	710/275
Roues			
3.1	Pneus de toutes les roues		Vulkollan
3.2	Dimensions, Roue de moteur	latéral/latéral	1x230/70
3.3	Roulettes de charge		4x83/70
3.4	Galets supports		1x125/50
Entraînement et commande			
6.1	Moteur de traction AC	[kW]	1,2
6.2	Moteur de levage DC	[kW]	3,0
8.1	Commande conduite levage Combi	[A]	200
5.10	Frein de roulement		Contre courant
	Frein de blocage électro-méca.	[Nm]	11
Batterie			
6.3	Type de batterie		PPV-DIN
6.4	Tension batterie, capacité	[V/Ah]	24/250
	Type de batterie		2P2S250

Modèles de mâts	4.2	4.3	4.4	4.5
Type	Hauteur cons. h1	Hauteur libre de levage h5	Hauteur levage H	Hauteur totale déployé h4
A24	1670	0	2405	2830
A28	1870	0	2805	3230
A30	1970	0	3005	3430
A34	2170	0	3405	3830
A38	2370	0	3805	4230
B24	1700	1285	2386	2810
B28	1900	1485	2786	3210
B30	2000	1585	2986	3410
B34	2200	1785	3386	3810
B38	2400	1985	3786	4210
C39	1845	1415	3936	4375
C44	2010	1585	4436	4875

Stöcklin ou son partenaire dans votre région est à votre disposition pour vous conseiller.

## Stöcklin

Stöcklin Logistik AG  
Home of Intralogistics  
CH-4242 Laufen  
tel +41 61 705 81 11

info@stoeklin.com  
www.stoeklin.com

SWISS QUALITY / ISO 9001

# EDI 16

**Stöcklin** LI-ION

## STÖCKLIN – VOS AVANTAGES

### Des dimensions très réduites et une grande facilité d'utilisation

- Transbordement plus rapide des marchandises
- Maniabilité optimale
- Grande flexibilité

### Electronique de pointe

- Unité motrice triphasée avec la technique CAN-BUS
- Commande plus sûre également dans les déclivités
- Ménagement des marchandises à transporter et de l'appareil
- Caractéristiques de conduite toujours optimales
- Faible consommation de courant
- Bouton d'arrêt d'urgence

### Qualité suisse robuste

- Haute qualité et durée de vie importante
- Maintenance aisée
- Rapport prix-performance optimal
- Politique raisonnable du prix des pièces de rechange

## ENTRAÎNEMENT

Moteur AC à courant triphasé sans entretien avec un couple élevé à très faible vitesse et silence de fonctionnement important. Alimentation partielle lors du freinage électronique. L'entraînement latéral et le galet support latéral garantissent une stabilité optimale de conduite en entrepôt. Toutes les roues (également les galets de charge) sont en Vulkollan.

## SYSTÈME ÉLECTRONIQUE

Commande par microprocesseur librement programmable. Commande combinée de levage et de conduite. L'entraînement AC et le moteur de levage DC à rotation réglée consomment peu d'énergie. La levée initiale en série Lift-Stop ménage le puissant groupe hydraulique et les soupapes. Technique CAN-BUS avec la meilleure protection possible. Le système LOS (Limited Operating Strategy) permet un fonctionnement limité en cas de dysfonctionnements qui entraînent l'arrêt. Le comportement de conduite ainsi que d'autres paramètres peuvent facilement être réglés avec la console à programmation manuelle en fonction des différents besoins des clients.

## DIMENSIONS

Structure très compacte grâce à une construction 3D-CAD. Dimensions minimales permettant toutefois une maintenance aisée. La protection du châssis encastrée est amovible et facilite ainsi les travaux de maintenance et de réglage.



## ERGONOMIE ET SECURITÉ

Le fimon monté latéralement garantit une visibilité optimale lors de la prise et du stockage des charges. L'extrémité ergonomique du timon permet une utilisation très sensible même avec des gants de travail. Les grandes touches à bascule permettent d'élever et d'abaisser de manière précise, dosée et proportionnée. Utilisation possible dans des espaces restreints et également lorsque le timon est en position verticale grâce à l'interrupteur de pontage supplémentaire.

## STRUCTURE ET ÉQUIPEMENT

Développé à partir d'un nouveau module complexe, avec utilisation de nombreux composants. Malgré une structure compacte très robuste. Différents châssis de levage sont disponibles en stock. Touche d'arrêt d'urgence, compteur d'heure de fonctionnement combi, contrôleur de batterie avec affichage de code d'erreur. Chargeur intégré 30A/230V. Batterie 24V – 250 Ah.

## OPTIONS

- Batterie avec d'autres capacités
- Empattement court K9
- Sortie latérale pour changement de batterie
- Grille de protection
- Porte-fourches spéciaux selon besoin du client
- Exécution pour zones frigorifique

**Stöcklin**

# EDI 16

## Caractéristiques techniques

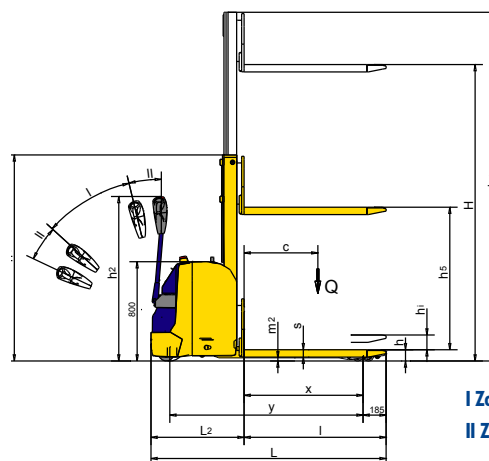
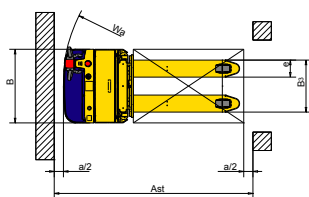

I Zone de conduite  
II Zone de freinage

### 1.2 Type

EDI 16

EDI 16

Performances		
1.5	Capacité de charge/Charge levage fourche	Q[kg] 1600
	Capacité de charge/Charge levage initial	Q[kg] 2000
1.6	Distance centre de gravité charge	c[mm] 600
5.1	Vitesse de déplacement avec/sans charge	[km/h] 5,5/5,5
5.2	Vitesse de levage avec/sans charge	[m/s] 0,11/0,2
5.3	Vitesse d'abaissement avec/sans charge	[m/s] 0,4/0,3
5.8	Tenue en côte avec/sans charge	[%] 10,0/17,0

Dimensions		
1.8	Distance charge	x [mm] 968
1.9	Empattement	y [mm] 1571
4.4	Levage initial	hi [mm] 120
4.9	Hauteur min./max. timon en service	h2 [mm] 770/1340
4.15	Fourche abaissée	h [mm] 90
4.19	Longueur totale	L [mm] 1910
4.20	Longueur avant-corps	L2 [mm] 755
4.21	Largeur totale	B [mm] 800
4.22	Masse fourche	s/e/l [mm] 60/185/1155
4.25	Ecartement ext. fourche	B3 [mm] 565
4.32	Distance/sol position abaissée	m2 [mm] 25
4.34	Largeur couloir de service palette 800x1200 VDI3597	Ast [mm] 2167
	Distance de sécurité	a/2 [mm] 100
4.35	Rayon de braquage	Wa [mm] 1735

Poids (mât A24, 250 Ah)		
2.1	Poids propre, avec batterie	[kg] 985
2.2	Charge par essieu avec charge avant/arrière (1600 kg)	[kg] 1090/1495
2.3	Charge par essieu sans charge avant/arrière	[kg] 710/275

Roues		
3.1	Pneus de toutes les roues	Vulkollan
3.2	Dimensions, Roue de moteur	latéral/latéral 1x230/70
3.3	Roulettes de charge	4x83/70
3.4	Galets supports	1x125/50

Entraînement et commande		
6.1	Moteur de traction AC	[kW] 1,2
6.2	Moteur de levage DC	[kW] 3,0

8.1	Commande conduite levage Combi	[A] 200
5.10	Frein de roulement	Contre courant
	Frein de blocage électro-méca.	[Nm] 11

Batterie		
6.3	Type de batterie	PPV-DIN
6.4	Tension batterie, capacité	[V/Ah] 24/250
	Type de batterie	2P2S250

Modèles de mâts	4.2	4.3	4.4	4.5
Type	Hauteur cons. h1	Hauteur libre de levage h5	Hauteur levage H	Hauteur totale déployé h4
A24	1670	0	2405	2830
A28	1870	0	2805	3230
A30	1970	0	3005	3430
A34	2170	0	3405	3830
A38	2370	0	3805	4230
B24	1700	1285	2386	2810
B28	1900	1485	2786	3210
B30	2000	1585	2986	3410
B34	2200	1785	3386	3810
B38	2400	1985	3786	4210
C39	1845	1415	3936	4375
C44	2010	1585	4436	4875

Sous réserve de modifications techniques.

Stöcklin ou son partenaire dans votre région est à votre disposition pour vous conseiller.

## Stöcklin

Stöcklin Logistik AG  
Home of Intralogistics  
CH-4242 Laufen  
tel +41 61 705 81 11

info@stoeklin.com  
www.stoeklin.com

SWISS QUALITY / ISO 9001