

# EDP 22

## Deichsel-Niederhubwagen



### STÖCKLIN – IHR NUTZEN

#### Kleinste Abmessungen und hohe Bedienerfreundlichkeit

- Schnellerer Güterumschlag
- Optimale Handlichkeit
- Hohe Flexibilität

#### Modernste Elektronik

- Drehstromantrieb AC mit CAN-BUS-Technik
- Sichere Bedienung auch im Gefälle
- Schonung der zu transportierenden Güter und des Gerätes
- Stets optimale Fahreigenschaften
- Geringer Stromverbrauch
- Not-Fahr-System

#### Robuste Swiss Quality

- Beste Qualität und hohe Lebensdauer
- Höchste Wartungsfreundlichkeit
- Optimales Preis-Leistungs-Verhältnis
- Vernünftige Ersatzteil-Preis-Politik
- Ergibt günstige TCO (Lebenshaltungskosten)

### KRÄFTIGE ANTRIEBE

Wartungsfreier Drehstrommotor AC mit hohem Drehmoment bei kleinster Drehzahl und hoher Laufruhe. Stromstückspeicherung beim elektronischen Abbremsen. Der Mittelantrieb mit zwei seitlichen, gefederten und gedämpften Stützrollen garantiert eine gute Stabilität und eine optimale Traktion beim Güterumschlag. Alle Räder (auch Lastrollen) in Vulkollan.

### MODERNSTE ELEKTRONIK

Frei programmierbare Mikroprozessorsteuerung. COMBI-Fahr- und Hubsteuerung. Der AC-Fahrtrieb und der drehzahlgeregelte DC-Hubmotor sind energiesparend ausgelegt. Der serienmäßige Initialhub Lift-Stop schützt das kraftvolle Hydraulikaggregat und die Ventile. CAN-BUS-Technik mit bester Abschirmung. LOS-System (Limited Operating Strategy) ermöglicht ein limitiertes Fahren auch nach Defekten. Das Fahrverhalten und weitere Parameter können bequem mit der Handprogrammierkonsole auf die jeweiligen Kundenbedürfnisse eingestellt werden.

### ABMESSUNGEN

Durch 3D-CAD Konstruktion sehr kompakte Bauweise. Geringste Abmessungen und dennoch optimale Wartungsfreundlichkeit. Der tiefgezogene Rammschutz ist abnehmbar und erleichtert somit Wartungs- und Einstellarbeiten.



### HOHE ERGONOMIE UND SICHERHEIT

Die mittig angeordnete Deichsel erhöht die Wendigkeit durch ausgezeichnete Bewegungsfreiheit.

Der ergonomisch gestaltete Deichselkopf gestattet eine feinfühligere Bedienung auch mit Arbeitshandschuhen links und rechts. Bedienung bei engen Platzverhältnissen auch bei senkrechter Deichselstellung mittels des zusätzlichen Überbrückungsschalters.

### AUFBAU UND AUSSTATTUNG

Entwickelt aus einem neuen, komplexen Baukasten mit vielfachverwendung von Komponenten. Trotz kompakter Bauweise sehr robust. Wellen und Bolzen der Lasträder und der Hubmechanik in Edelstahl. NOT-AUS-Taster, Kombi-Betriebsstundenzähler, Batteriewächter mit Fehlercodeanzeige. Eingebautes Ladegerät 25A/230V. Batterie 24V – 250 Ah.

### OPTIONEN

- Tragkraft 2500kg bis max. Länge 1250mm
- Seitliches Batteriewechselsystem
- Lastschutzgitter
- Gedämpfte Stützrollen
- Kundenspezifische Lastteile
- Kühlhaus-Ausführung
- Lithium-Ionen Energiepakete „Li-Ion“

# EDP 22

## Technische Daten

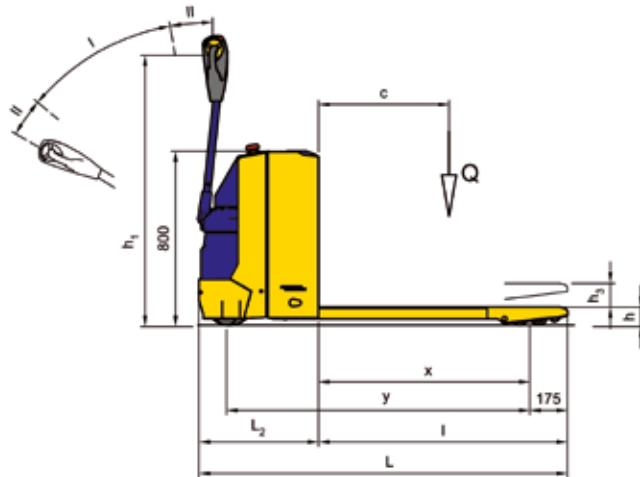
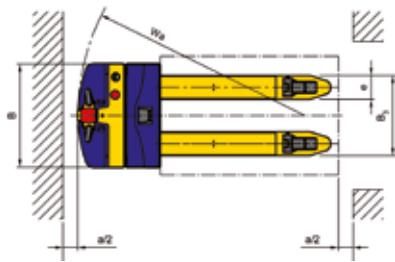

I Fahrbereich  
II Bremsbereich

### 1.2 Typ

EDP 22

EDP 22

Leistungsdaten		
1.5	Tragfähigkeit/Last	Q[kg] 2200
1.6	Lastschwerpunktsabstand	c[mm] 600
5.1	Fahrgeschwindigkeit mit/ohne Last	[km/h] 5,5/5,5
5.2	Hubgeschwindigkeit mit/ohne Last	[m/s] 0,04/0,05
5.3	Senkgeschwindigkeit mit/ohne Last	[m/s] 0,05/0,04
5.8	max. Steigfähigkeit mit/ohne Last	[%] 8,0/17,0

Abmessungen		
1.8	Lastabstand	x [mm] 975
1.9	Radstand	y [mm] 385
4.4	Hub	h <sub>3</sub> [mm] 120
4.9	Höhe Deichs. i. Fahrstellung min./max.	h <sub>1</sub> [mm] 760/1290
4.15	Gabelhöhe abgesenkt	h [mm] 85
4.19	Gesamtlänge	L [mm] 1700
4.20	Vorbaulänge	L <sub>2</sub> [mm] 550
4.21	Gesamtbreite	B [mm] 700
4.22	Gabelmasse	s/e/l [mm] 55/160/1150
4.25	Gabelausenabstand	B <sub>3</sub> [mm] 540
4.32	Bodenfreiheit abgesenkt	m <sub>2</sub> [mm] 30
4.34	Arbeitsgangbreite (800x1200 längs) VD13597	Ast [mm] 1955
	Sicherheitsabstand	a/2 [mm] 100
4.35	Wenderadius	Wa [mm] 1530

Gewichte		
2.1	Eigengewicht inkl. Batterie	[kg] 555
2.2	Achslast mit Last vorn/hinten	[kg] 1016/1739
2.3	Achslast ohne Last vorn/hinten	[kg] 420/135

Räder		
3.1	Bereifung alle Räder	Vulkollan
3.2	Antrieb	1x230/70
	Antriebsart/Deichsel	mittig/mittig
3.3	Lastrollen	2x83/90
3.4	Stützrollen	2x100/40

Antrieb und Steuerung		
6.1	Fahrmotor AC	[kW] 1,2
6.2	Hubmotor DC	[kW] 1,2
8.1	Fahrsteuerung	Combi Hub [A] 200
5.10	Fahrbremse	Motor und Gegenstrom
	Feststellbremse elektromechanisch	[Nm] 11

Batterie 24 V		
6.3	Batterieart	DIN
6.4	Batteriespannung, Kapazität	[V/Ah] 24/250 (345**)
	Batterietyp	Bleisäure [Ah] 2PzS250 (3PzS345**)
		Li-Ion [Ah] 105/195 (210/300**)
6.6	Energieverbrauch VDI-Zyklus	[kWh/h] 0,7

\*Längen L, L<sub>2</sub> + 70mm

Technische Änderungen vorbehalten.

**Wir von Stöcklin oder unser Partner in Ihrer Nähe beraten Sie gerne.**

# Stöcklin

**Stöcklin Logistik AG**  
Home of Intralogistics  
**CH-4242 Laufen**  
tel +41 61 705 81 11

info@stoecklin.com  
www.stoecklin.com

SWISS QUALITY / ISO 9001

