



- II 2G Ex db eb [ia] IIB+H₂ T4 Gb
- II 2D Ex tb IIIB T135°C Db

ANTRIEB

Wartungsfreier Drehstromfahrmotor AC mit hohem Drehmoment bei kleinster Drehzahl und hoher Lauf-ruhe. Stromrückspeisung beim elektronischen Ab-bremsen. Der Seitenantrieb und die seitliche Stütz-rolle garantieren eine optimale Fahrstabilität im La-gerbetrieb. Alle Räder (auch Lastrollen) in Vulkollan und Wellen in Edelstahl.

HYDRAULIK

Kräftiger, wartungsfreier Drehstromhubmotor AC drehzahlgeregelt über eigene Hubsteuerung. Zahn-radpumpe mit externem Oeltank. Hydraulikfunktionen werden über einen separaten 3-Ventil-Steuerblock geregelt.

ELEKTRONIK

Zwei separate AC-Fahr- und Hubsteuerungen mit mo-derner Elektronik arbeiten sehr energiesparend. CAN-BUS-Technik mit bester Abschirmung. Das Fahrverhalten und weitere Parameter können mit der Handprogrammier- Konsole auf die jeweiligen Kun-denbedürfnisse eingestellt werden.

ABMESSUNGEN

Durch 3D-CAD Konstruktion sehr kompakte Bauweise. Geringste Abmessungen und dennoch optimale War-tungsfreundlichkeit. Der tiefgezogene Rammschutz ist demontierbar und erleichtert somit Wartungs- und Einstellarbeiten an den Rädern.

EXS 16



für ATEX Zone 1 (2G) und 21 (2D)

STÖCKLIN – IHR NUTZEN

Kleinste Abmessungen und hohe Bedienerfreundlichkeit

- **Abmessungen wie ein Standardgerät**
- **Optimale Handlichkeit**
- **Hohe Flexibilität**

Modernste Elektronik

- **AC-Fahrtrieb** 
- **AC-Hubmotor drehzahlgeregelt**
- **CAN-BUS-Technik**
- **Sichere Bedienung auch im Gefälle**
- **Schonung der zu transportierenden Güter**
- **Stets optimale Fahr- und Hubeigenschaften**
- **Geringer Stromverbrauch**

Robuste Swiss Quality

- **Beste Qualität und hohe Lebensdauer**
- **Höchste Wartungsfreundlichkeit**
- **Optimales Preis-Leistungs-Verhältnis**
- **Vernünftige Ersatzteil-Preis-Politik**

ERGONOMIE UND SICHERHEIT

Die seitlich angeordnete Deichsel ermöglicht optimale Sichtverhältnisse beim Aufnehmen sowie beim Einla-gern von Lasten. Der ergonomisch gestaltete Deich-selkopf gestattet eine feinfühlig Bedienung auch mit Arbeitshandschuhen. Die Wippentasten ermöglichen ein beidseitig, fein dosiertes, proportionales Heben und Senken. Bedienung bei engen Platzverhältnissen auch bei senkrechter Deichselstellung mittels des zu-sätzlichen Überbrückungsschalters.

AUFBAU UND AUSSTATTUNG

Entwickelt aus einem neuen, komplexen Baukasten mit Vielfachverwendung von Komponenten aus Stan-dardmaschinen. Trotz kompakter Bauweise sehr ro-bust. Verschiedene Hubgerüste ab Lager lieferbar. NOT-AUS-Taster, Kombi-Betriebsstundenzähler, Bat-teriewächter mit Fehlercodeanzeige. Batterie 24V – 375 Ah.

Optionen:

Alle Optionen oder Spezialanfertigungen müssen speziell auf Ihre ATEX-Machbarkeit geprüft werden.

Stöcklin

EXS 16

TECHNISCHE DATEN

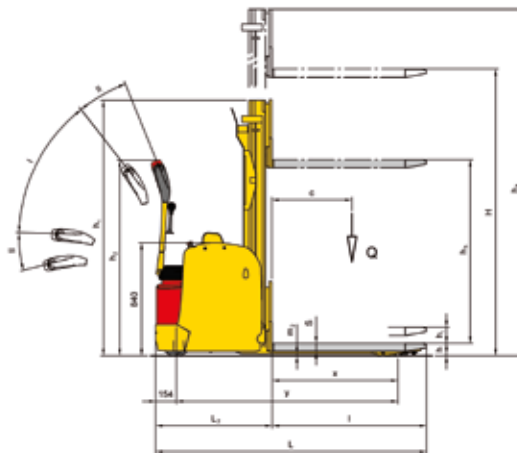
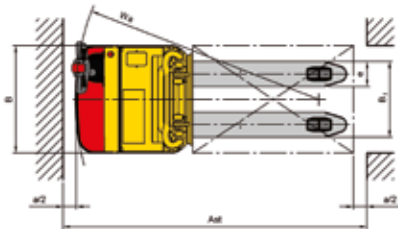

I Fahrbereich
II Bremsbereich

1.2	Typ	EXS 16	
Leistungsdaten			
1.5	Tragfähigkeit/Last Hochhub	Q[kg]	1600
1.6	Lastschwerpunktsabstand	c[mm]	600
5.1	Fahrgeschwindigkeit mit/ohne Last	[km/h]	5,3/5,5
5.2	Hubgeschwindigkeit mit/ohne Last	[m/s]	0,12/0,22
5.3	Senkgeschwindigkeit mit/ohne Last	[m/s]	0,4/0,3
5.8	max. Steigfähigkeit mit/ohne Last	[%]	8,0/10

Abmessungen			
1.8	Lastabstand	x [mm]	944
1.9	Radstand	y [mm]	1660
4.9	Höhe Deichs. i. Fahrstellung min./max.	h ₂ [mm]	900/1430
4.15	Gabelhöhe abgesenkt	h [mm]	90
4.19	Gesamtlänge	L [mm]	2020
4.20	Vorbaulänge	L ₂ [mm]	870
4.21	Gesamtbreite	B [mm]	800
4.22	Gabelmasse	s/e/l [mm]	60/196/1150
4.25	Gabelaussenabstand	B ₃ [mm]	574
4.32	Bodenfreiheit abgesenkt	m ₂ [mm]	30
4.34	Arbeitsgangbreite Palette 800x1200	Ast [mm]	2500
	Sicherheitsabstand	a/2 [mm]	100
4.35	Wenderadius	Wa [mm]	1825

Technische Änderungen vorbehalten.

Wir von Stöcklin oder unser Partner in Ihrer Nähe beraten Sie gerne.

Stöcklin

Stöcklin Logistik AG
Home of Intralogistics
CH-4143 Dornach
tel +41 61 705 81 11
fax +41 61 705 82 25
info@stoeklin.com
www.stoeklin.com

EXS 16			
Gewichte (Mast A24, 375Ah, 1600kg)			
2.1	Eigengewicht inkl. Batterie	[kg]	1300
2.2	Achslast mit Last vorn/hinten (1600 kg)	[kg]	1150/1750
2.3	Achslast ohne Last vorn/hinten	[kg]	930/370
Räder			
3.1	Bereifung alle Räder		Vulkollan
3.2	Antriebsart/Deichsel Antrieb	seitlich/seitlich	1x230/70
3.3	Lastrollen		4x83/69
3.4	Stützrollen		1x125/50

Antrieb und Steuerung			
6.1	Fahrmotor AC (S2=60 min)	[kW]	1,2
6.2	Hubmotor AC (S3=15%)	[kW]	2,7
8.1	Fahrsteuerung	[A]	350
	Hubsteuerung	[A]	350
5.10	Fahrbremse		Motor und Gegenstrom
	Feststellbremse elektromechanisch	[Nm]	10

Batterie			
6.3	Batterieart		DIN
6.4	Batteriespannung, Kapazität	[V/Ah]	24/375
	Batterietyp		3 PzS 375
6.6	Energieverbrauch VDI-Zyklus	[kWh/h]	0,31

Mastvarianten	4.2	4.3	4.4	4.5
Typ	Bauhöhe h ₁	Freihub h ₅	Hubhöhe H	Totalhöhe h ₄
A24	1705	0	2389	2855
A28	1905	0	2789	3255
A30	2005	0	2989	3455
A34	2205	0	3389	3855
A38	2405	0	3789	4255
A42	2655	0	4189	4705
B24	1705	1170	2389	2835
B28	1905	1370	2789	3235
B30	2005	1470	2989	3435
B34	2205	1670	3389	3835
B38	2405	1870	3789	4235
C39	1865	1340	3939	4375
C44	2010	1470	4439	4890
C48	2155	1610	4839	5295

SWISS QUALITY / ISO 9001



- II 2G Ex db eb [ia] IIB+H₂ T4 Gb
- II 2D Ex tb IIB T135°C Db

TRAVEL DRIVE UNIT

Maintenance-free, smooth-running three-phase AC motor with high torque at lowest speed and extremely smooth operation.

Regenerative electronic brake recovers electric power. Lateral drive and lateral support rollers guarantee optimum travel stability for storage.

All wheels (including load rollers) consist of Vulkollan and the shafts are stainless steel.

HYDRAULIC SYSTEM

Powerful, maintenance-free, three-phase AC lifting motor with own lift control for speed regulation
Gear pump with external oil tank. Hydraulic functions regulated by separate 3-valve control block.

ELECTRONIC SYSTEM

Two separate AC travel and lift controls with state-of-the-art electronic circuitry ensure optimum energy-saving operation.

CAN bus technology with best shielding.

Operational response and other parameters can be easily adapted to customer's individual requirements using hand-held programmer.

DIMENSIONS

Designed with 3D-CAD for compact layout. Optimum serviceability in spite of minimum dimensions. Easy-to-remove, deep-drawn ram guard facilitates maintenance and adjustment work on the wheels.

EXS 16



for ATEX Zone 1 (2G) and 21 (2D)

STÖCKLIN – YOUR ADVANTAGES

Compact and easy to handle

- Dimensions and appearance same as standard unit
- Ideal handling
- High degree of flexibility

State-of-the-art technology

- AC travel drive 
- AC lift motor with rpm control
- CAN BUS technology
- Safe handling even on slopes
- Protection of goods to be transported
- Always optimum traveling and lifting characteristics
- Power saving

Sturdy Swiss Quality

- Best quality and long service life
- High serviceability
- Best value for money
- Reasonable prices for replacement parts

ERGONOMICS AND SAFETY

Drawbar located on side to ensure optimum visibility when picking up or storing loads. Ergonomically designed drawbar head allows sensitive control even when wearing gloves. Both sides togglebuttons allow finely metered, proportional lifting and lowering. Additional bridging switch allows handling in narrow spaces even with steering handle in vertical position.

STRUCTURE AND EQUIPMENT

Developed from new, complex module system providing for multiple use of components from standard machines.

Very rugged despite compact design. Various fork-lift frames available from stock.

EMERGENCY STOP button, combination operating time counter, battery controller with error code indicator.

Battery 24V - 375 Ah.

Options:

All options or custom equipment require a special ATEX feasibility check.

Stocklin

EXS 16

TECHNICAL DATA

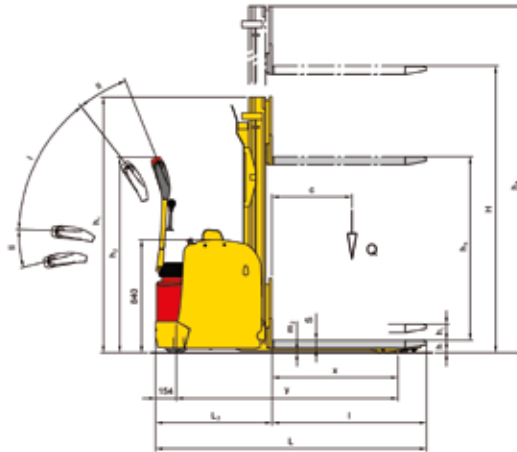
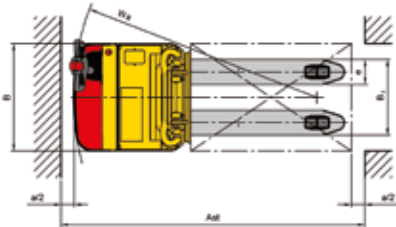

I Driving area
II Braking area

1.2	Type	EXS 16	
Performance data			
1.5	Capacity/load max. lift	Q [kg]	1600
1.6	Load center of gravity interval	c[mm]	600
5.1	Traveling speed with/without load	[km/h]	5.3/5.5
5.2	Lifting speed with/without load	[km/h]	0.12/0.22
5.3	Lowering speed with/without load	[m/s]	0.4/0.3
5.8	Max. climbing capacity with/without load	[%]	8.0/10

Dimensions			
1.8	Load interval	x [mm]	944
1.9	Wheel base	x [mm]	1660
4.9	Min./max. drawbar height	h2 [mm]	900/1430
4.15	Fork height, lowered	h [mm]	90
4.19	Overall length	L [mm]	2020
4.20	Front end length	L2 [mm]	870
4.21	Overall length	B [mm]	800
4.22	Fork dimensions	s/e/l [mm]	60/196/1150
4.25	Fork outside interval	B3 [mm]	574
4.32	Fork height, lowered	h [mm]	30
4.34	Passage, pallet 800x1200	Ast [mm]	2500
	Safety interval	a/2 [mm]	100
4.35	Turning radius	Wa [mm]	1825

Subject to technical modifications.

Stöcklin, or one of our partners in your region, will be pleased to advise you.

Stöcklin

Stöcklin Logistics Ltd.

Home of Intralogistics

CH-4143 Dornach

tel +41 61 705 81 11

fax +41 61 705 82 25

info@stoeklin.com

www.stoeklin.com

EXS 16			
Weights (Mast A24, 375 Ah, 1,600 kg)			
2.1	Empty weight incl. battery	[kg]	1300
2.2	Axle load with load front/rear	[kg]	1150/1750
2.3	Axle load without load front/rear	[kg]	930/370
Wheels			
3.1	Tires on all wheels		Vulkollan
3.2	Type of drive/drawbar	Drive	side/side 1x230/70
3.3	Load rollers		4x83/69
3.4	Support rollers		1x125/50

Drive and control			
6.1	Travel motor AC (S2=60min)	[kW]	1.2
6.2	Lift motor AC (S3=15%)	[kW]	2.7
8.1	Drive control	[A]	350
	Lift control	[A]	350
5.10	Travel brake		Motor and counter current
	Parking brake, electro-mechanical	[Nm]	10

Battery			
6.3	Type of battery		DIN
6.4	Battery voltage, capacity	[V/Ah]	24/375
	Type of battery		3 PzS 375
6.6	Power consumption VDI cycle	[kWh/h]	0.31

Mast versions	4.2	4.3	4.4	4.5
Type	Clear height h ₁	Free stroke h ₅	Stroke height H	Total height h ₄
A24	1705	0	2389	2855
A28	1905	0	2789	3255
A30	2005	0	2989	3455
A34	2205	0	3389	3855
A38	2405	0	3789	4255
A42	2655	0	4189	4705
B24	1705	1170	2389	2835
B28	1905	1370	2789	3235
B30	2005	1470	2989	3435
B34	2205	1670	3389	3835
B38	2405	1870	3789	4235
C39	1865	1340	3939	4375
C44	2010	1470	4439	4890
C48	2155	1610	4839	5295

SWISS QUALITY / ISO 9001



- ⚡ II 2G Ex db eb [ia] IIB+H₂ T4 Gb
- ⚡ II 2D Ex tb IIIB T135°C Db

ENTRAÎNEMENT

Moteur de traction AC à courant triphasé sans entretien, avec couple élevé à très faible vitesse et silencieux au fonctionnement.

Récupération du courant lors du freinage électronique. Stabilité de conduite optimale en entrepôt grâce à la position latérale de l'entraînement et des galets porteurs.

Roues (y compris les galets de charge) en Vulkollan et arbres en acier inoxydable.

SYSTÈME HYDRAULIQUE

Moteur de levage AC triphasé haute performance et sans entretien, à vitesse variable via commande autonome de levage. Pompe à engrenages avec réservoir de carburant externe. Les fonctions hydrauliques sont contrôlées via un bloc de commande séparé à 3 soupapes.

SYSTÈME ÉLECTRONIQUE

Dotée d'un système électronique des plus modernes, la commande combinée AC de levage et de conduite consomme peu d'énergie.

Technologie CAN-BUS avec la meilleure protection possible. Le comportement de conduite ainsi que d'autres paramètres peuvent se régler en toute facilité avec la console à programmation manuelle en fonction des différents besoins des clients.

DIMENSIONS

Structure très compacte grâce à une construction CAD en 3D. Dimensions minimales permettant toutefois une facilité de maintenance optimale. La protection du châssis encadrée est amovible et simplifie ainsi les travaux de maintenance et de réglage au niveau des roues.

EXS 16



pour zone ATEX 1 (2G) et 21 (2D)

STÖCKLIN – VOS AVANTAGES

Des dimensions très réduites et une grande facilité d'utilisation

- **Dimensions et aspect comme un engin standard**
- **Maniabilité optimale**
- **Grande flexibilité**

Technologie de pointe

- **Système d'entraînement**
- **Moteur de levage AC à vitesse variable**
- **Technologie CAN-BUS**
- **Commande sécurisée, même dans les pentes**
- **Commande sécurisée, même dans les pentes**
- **Caractéristiques de conduite et de levage toujours optimales**
- **Faible consommation de courant**

Qualité suisse robuste

- **Meilleure qualité et durée de vie élevée**
- **Maintenance grandement facilitée**
- **Rapport qualité-prix optimal**
- **Politique raisonnable du prix des pièces de rechange**

ERGONOMIE ET SÉCURITÉ

La position latérale du timon offre des conditions de visibilité optimales lors du prélèvement et de la mise en stock de charges. Le design ergonomique de la tête de timon assure une manipulation très précise, même avec des gants de travail. Les deux touches à bascule permettent une levée et une descente précises, dosées et proportionnelles. Utilisation possible dans des espaces restreints, même avec le timon en position verticale, grâce à l'interrupteur de pontage supplémentaire.

STRUCTURE ET ÉQUIPEMENTS

Développé à partir d'un nouveau module complexe, avec utilisation multiple de composants de machines standard. Très robuste malgré sa structure compacte. Différents mâts de levage disponibles en stock. Bouton d'arrêt d'urgence, compteur d'heures de fonctionnement combiné, contrôleur de batterie avec affichage de code d'erreur.

Batterie 24V – 375 Ah.

Options:

Toutes les options ou fabrications spéciales doivent être contrôlées, notamment concernant leur conformité à la réglementation ATEX.

Stöcklin

EXS 16

CARACTÉRISTIQUES TECHNIQUES

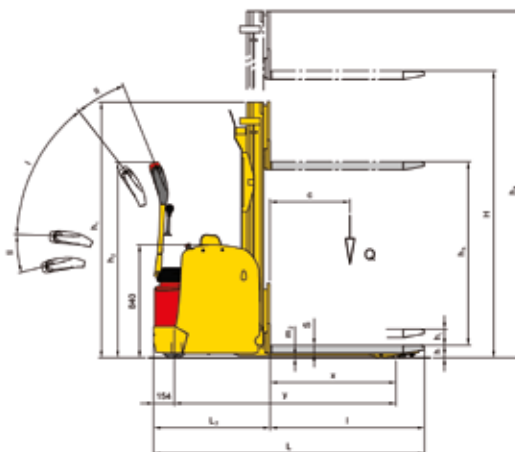
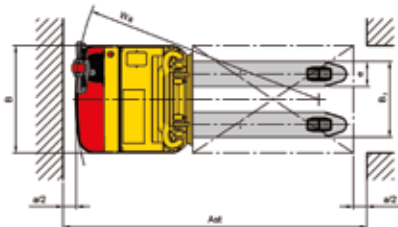

I Zone de conduite
II Zone de freinage

1.2 Typ

Données de puissance			EXS 16
1.5	Capacité de charge/Charge levée haute	Q [kg]	1600
1.6	Distance centre de gravité charge	c [mm]	600
5.1	Vitesse de déplacement avec/sans charge	[km/h]	5,3/5,5
5.2	Vitesse de levage avec/sans charge	[m/s]	0,12/0,22
5.3	Vitesse d'abaissement avec/sans charge	[m/s]	0,4/0,3
5.8	Capacité ascensionnelle maxi avec/sans charge	[%]	8,0/10

Dimensions			EXS 16
1.8	Distance charge	x [mm]	944
1.9	Empattement	y [mm]	1660
4.9	Hauteur timon mini/maxi	h2 [mm]	900/1430
4.15	Hauteur fourche abaissée	h [mm]	90
4.19	Longueur totale	L [mm]	2020
4.20	Longueur avant-corp	L2 [mm]	870
4.21	Largeur totale	B [mm]	800
4.22	Masse fourche	s/e/l [mm]	60/196/1150
4.25	Écartement ext. fourche	B3 [mm]	574
4.32	Distance sol position abaissée	m2 [mm]	30
4.34	Couloir de service palette 800x1 200	Ast [mm]	2500
	Distance de sécurité	a/2[mm]	100
4.35	Rayon de braquage	Wa [mm]	1825

Sous réserve de modifications techniques.

Stöcklin ou notre partenaire dans votre région est à votre disposition pour vous conseiller.

Stöcklin

Stöcklin Logistique SA

Home of Intralogistics

CH-4143 Dornach

tél +41 61 705 81 11

fax +41 61 705 82 25

info@stoeklin.com

www.stoeklin.com

EXS 16

Poids (mât A24, 375 Ah, 1 600 kg)			EXS 16
2.1	Poids propre, batterie incl.	[kg]	1300
2.2	Charge par essieu avec charge avant/arrière	[kg]	1150/1750
2.3	Charge par essieu sans charge avant/arrière	[kg]	930/370
Roues			
3.1	Bandage de toutes les roues		Vulkollan
3.2	Type d'entraînement/entraînement timon latéral/latéral		1x230/70
3.3	Roues porteuses		4x83/69
3.4	Roues d'appui		1x125/50

Entraînement et commande			
6.1	Moteur de traction AC (S2=60 min)	[kW]	1,2
6.2	Moteur de levage AC (S3=15 %)	[kW]	2,7
8.1	Commande conduite	[A]	350
	Commande levage	[A]	350
5.10	Frein de roulement		Moteur et contre-courant
	Frein de blocage électromécanique	[Nm]	10

Batterie			
6.3	Type de batterie		DIN
6.4	Tension batterie, capacité	[V/Ah]	24/375
	Type de batterie		3 PzS 375
6.6	Consommation énergétique cycle VDI	kWh/h]	0,31

Modèles de mâts	4.2	4.3	4.4	4.5
Type	Hauteur de construction h ₁	Levée libre h ₅	Hauteur de levée H	Hauteur totale h ₄
A24	1705	0	2389	2855
A28	1905	0	2789	3255
A30	2005	0	2989	3455
A34	2205	0	3389	3855
A38	2405	0	3789	4255
A42	2655	0	4189	4705
B24	1705	1170	2389	2835
B28	1905	1370	2789	3235
B30	2005	1470	2989	3435
B34	2205	1670	3389	3835
B38	2405	1870	3789	4235
C39	1865	1340	3939	4375
C4	2010	1470	4439	4890
C48	2155	1610	4839	5295

SWISS QUALITY / ISO 9001



- II 2G Ex db eb [ia] IIB+H₂ T4 Gb
- II 2D Ex tb IIB T135°C Db

ПРИВОД

Не требующий технического обслуживания трёхфазный асинхронный тяговой электродвигатель с аккумулятором, имеет высокие показатели вращающего момента при низкой скорости работы, а также он практически бесшумен. Рекуперация электроэнергии во время электронного торможения. Центральный двигатель и боковые подпружиненные опорные ролики гарантируют оптимальную тягу во время обработки грузов. Все шины сделаны из полиуретана „Vulkollan“, а валы из нержавеющей стали.

ГИДРАВЛИКА

Мощный, не требующий технического обслуживания трёхфазный асинхронный тяговой электродвигатель с аккумулятором, может контролировать собственную скорость подъема. Шестерёнчатый насос с внешним баком. Гидравлические функции управляются с помощью отдельного блока управления с тремя клапанами.

ЭЛЕКТРОНИКА

Стандартным для данной серии погрузчиков является базовая система основных вилок Lift-Stop, которая защищает мощный гидравлический агрегат и все клапаны оборудования. Технология шин «CAN-BUS» обеспечивает лучшую защиту. Настройки движения и других параметров можно регулировать с помощью консоли, которая настраивается вручную с учетом любых требований Заказчика.

ГАБАРИТЫ ОБОРУДОВАНИЯ

Благодаря моделированию в 3D-CAD монтаж всех конструкций очень прост. Оборудование имеет небольшие размеры и удобно в плане технического обслуживания. Глубокопротяннутая защита бортов является съемной и, таким образом, облегчает обслуживание и наладочные работы на колесах.

EXS 16



для зон ATEX (взрывоопасные зоны) 1 (2G) и 21 (2D)

STÖCKLIN - С ПОЛЬЗОЙ ДЛЯ ВАС

Компактные размеры и лёгкость использования

- Размеры и удобство в управлении как у стандартных погрузчиков
- Простота управления
- Высокая гибкость

Современная техника

- Аккумулятор привода движения
- Аккумулятор мотора подъема с регулировкой скорости
- CAN-BUS-оборудование шин
- Надежное управление даже в работе в наклонном положении
- Безопасность перевозимых грузов
- Оптимально настраиваемые характеристики движения при меняющихся требованиях
- Низкое энергопотребление

Надежное швейцарское качество

- Превосходное качество и долговечность
- Высокое удобство технического обслуживания
- Оптимальное соотношение цена-качество
- Политика разумных цен на запасные части

ЭРГОНОМИКА И БЕЗОПАСНОСТЬ

Рукоятки, расположенные по бокам, обеспечивают оптимальные условия видимости во время снятия и закладки грузов на места. Эргономичность головок рукоятей позволяет точно управлять движением, даже не снимая рабочих перчаток. Кнопки регулировки позволяют точно и пропорционально поднимать и опускать грузы. Управление в замкнутых пространствах даже вертикальной ручкой, становится возможным благодаря добавочному переключающему выключателю.

КОНСТРУКЦИЯ И ОСНАЩЕНИЕ

Разработанные на основе комплексной модульной системы с различными вариантами использования компонентов стандартного оборудования. Благодаря компактной конструкции такое оборудование является особо надежным. Различные подъемные устройства доступны для приобретения в любой момент. Кнопка аварийного выключения, комбинированный счетчик рабочих часов, монитор слежения за зарядом батареи с возможностью показа кодов ошибок на дисплее. Аккумулятор 24 В - 375 Ач.

Опции:

Все варианты или специальное оборудование должны быть специально протестированы на совместимость с ATEX (на способность работы во взрывоопасных зонах).

Stöcklin

EXS 16

ТЕХНИЧЕСКИЕ ДАННЫЕ

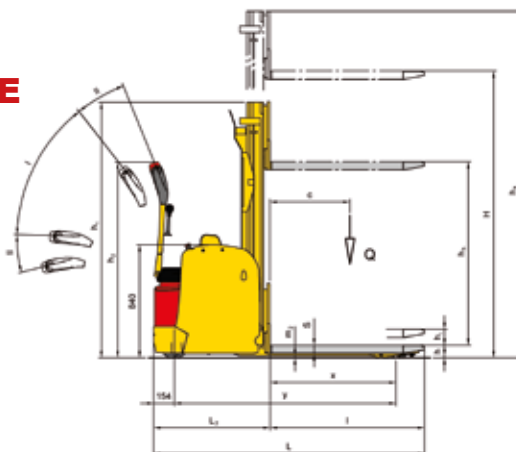
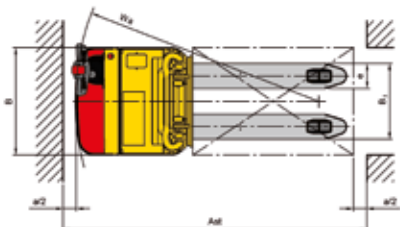

I Участок движения
II Участок торможения

1.2 Тип погрузчика

EXS 16

EXS 16

Данные производительности

1.5	Грузоподъемность подъемных вилок	Q [кг]	1600
1.6	Центр тяжести груза	c [мм]	600
5.1	Скорость с/без груза	[км/ч]	5,3/5,5
5.2	Скорость подъема с/без груза	[м/с]	0,12/0,22
5.3	Скорость опускания с/без груза	[м/с]	0,4/0,3
5.8	Макс. угол подъема с/без груза	[%]	8,0/10

Данные габаритов

1.8	Место для груза	x [мм]	944
1.9	Расстояние между осями колес	y [мм]	1660
4.9	Высота дышла мин./макс.	h2 [мм]	900/1430
4.15	Высота опущенных вилок	h [мм]	90
4.19	Общая длина	L [мм]	2020
4.20	Длина выступающей части	L2 [мм]	870
4.21	Общая ширина	B [мм]	800
4.22	Размеры вилок	s/е/л [мм]	60/196/1150
4.25	Расстояние между вилами	B3 [мм]	574
4.32	Клиренс	m2 [мм]	30
4.34	Ширина места Паллета 800x1200	Ast [мм]	2500
	Дистанция безопасности	a/2[мм]	100
4.35	Радиус поворота	Wa[мм]	1825

Возможно изменение технических данных по заказу.

Вес (Мачта A24, 375Ah, 1600 кг)

2.1	Собственный вес вкл. батарею	[кг]	1300
2.2	Нагрузка на ось с грузом спереди/сзади	[кг]	1150/1750
2.3	Нагрузка на ось без груза	[кг]	930/370

Данные по колесам

3.1	Шины всех колес		«Вулкolan»
3.2	Тип привода/дышло Привод	боковой/боковой	1x230/70
3.3	Грузовые ролики		4x83/69
3.4	Опорные ролики		1x125/50

Привод и управление

6.1	Движущий мотор с аккумулятом.(S2=60min)	[кВт]	1,2
6.2	Мотор подъема с аккумулятом.(S3=15%)	[кВт]	2,7
8.1	Управление движением	[А]	350
	Управление подъемом	[А]	350
5.10	Тормоза		Мотор и противоток
	Стояночные тормоза электро-мех.	[Nm]	10

Данные об аккумуляторной батарее

6.3	Тип батареи		DIN
6.4	Напряжение, ёмкость	[В/А/ч]	24/375
	Тип батареи		3 PzS 375
6.6	Потребление энергии Цикл- VDI	[кВт/ч]	0,31

Варианты мачт	4.2	4.3	4.4	4.5
Тип	Высота h ₁	Своб.подъем h ₅	Высота подъема H	Общ.выс h ₄
A24	1705	0	2389	2855
A28	1905	0	2789	3255
A30	2005	0	2989	3455
A34	2205	0	3389	3855
A38	2405	0	3789	4255
A42	2655	0	4189	4705
B24	1705	1170	2389	2835
B28	1905	1370	2789	3235
B30	2005	1470	2989	3435
B34	2205	1670	3389	3835
B38	2405	1870	3789	4235
C39	1865	1340	3939	4375
C44	2010	1470	4439	4890
C48	2155	1610	4839	5295

Компания **Stöcklin** или наши партнеры с удовольствием помогут Вам.

Stöcklin

Stöcklin Logistics Ltd.

Home of Intralogistics

CH-4143 Dornach

tel +41 61 705 81 11

fax +41 61 705 82 25

info@stoecklin.com

www.stoecklin.com

СДЕЛАНО В ШВЕЙЦАРИИ
ISO 9001